



11.02.01

Tutti i prodotti **ORA srl** sono coperti da "**Brevetto Ornamentale**".

I dati sono puramente indicativi. La direzione si riserva il diritto di variarli senza preavviso.

Strutture realizzate in tubolare sezione rettangolare mm 40 x 20.

Pannello centrale in lamiera con stilizzata una figura che sostiene il pannello dove è possibile inserire la pubblicità.

Piastre in lamiera dotata di apposite asole per fissaggio a pavimento mediante tirafondi.

A richiesta zincatura a caldo secondo le norme UNI.

Verniciatura in tinta RAL a scelta.

**Altezza**

871 mm

**Larghezza**

900 mm

**Peso**

15/20 kg

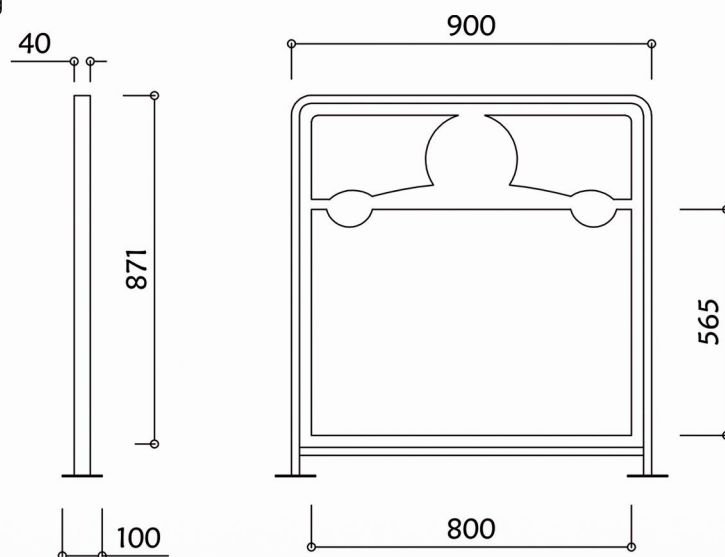

Tutti i prodotti **ORA srl** sono coperti da **brevetto ornamentale**.

